

THAMEN NIEUWSBRIEF

GEMAAKT VOOR OUDERS, GEMAAKT DOOR LEERLINGEN EN DOCENTEN

www.thamen.nl

Kerstgroet

Beste ouders, verzorgers,

Het einde van het jaar is in zicht, graag willen we een moment nemen u een warme en vreugdevolle kerstgroet te sturen namens het gehele team van Vakcollege Thamen.

Graag willen wij u bedanken voor uw vertrouwen in ons onderwijs en de samenwerking gedurende het afgelopen jaar. Uw betrokkenheid is van onschatbare waarde en draagt bij aan het succes van onze leerlingen. Laten we samen stilstaan bij de positieve momenten en successen waarin de ontwikkeling en groei van uw kind centraal heeft gestaan.

Namens alle medewerkers van Vakcollege Thamen wensen wij u en uw dierbaren een prachtige kerst toe en een hoopvol nieuwjaar. Moge deze feestdagen gevuld zijn met veel warmte en harmonie.

Met vriendelijke groet,

Venice Venema
- teamleider D&P -

Agenda

8 jan	: Studiedag (leerlingen lesvrij)
15 t/m 19 jan	: SE week klas 3 en 4
24 jan	: Open Dag, leerlingen lesvrij vanaf 11.50 uur
25 jan	: Studiedag (leerlingen lesvrij)
6 feb	: Ouderavond leerjaar 1 en 2 basis/kader
7 feb	: Ouderavond leerjaar 2 mavo
14 feb	: Ouderavond leerjaar 3 en 4
16 feb	: Studiedag (leerlingen lesvrij)

Eerste ouderavond

In de week van 11 december hadden alle klassen van jaar 1 en 2 het driehoeksgesprek met ouders en mentor. De leerlingen hebben tijdens de mentorles het gesprek voorbereid. Deze hebben ze in deze week gepresenteerd. Tijdens het gesprek is er met de leerlingen gekeken naar wat er al erg goed gaat en waar de leerling nog aan kan werken. Op deze manier werken de leerlingen samen met hun mentor, lesgevende docenten en ouders samen aan een (hopelijk) succesvolle overgang! We wensen alle leerlingen heel veel succes met het vervolg van het schooljaar, zodat zij niet alleen succesvol kunnen werken aan school, maar hopelijk ook met veel plezier.

Mette Zuurbier
- mentor klas 1 -



Halloween onderbouwdisco

Met bijna de meerderheid van de stemmen was het duidelijk: het thema van de disco dit jaar wordt Halloween. Dat wordt uitpakken! En wat is dat goed gelukt! Dat begon al bij de voorbereidingen waar we veel hulp bij kregen van leerlingen, iedereen had er veel zin in!

Op de avond zelf waren sommige leerlingen onherkenbaar verkleed, net zoals docenten die daar goed gebruik van maakten, ze waren zo goed in hun rol dat de leerlingen niet konden raden wie er onder dat masker zat.

Iedereen had echt zijn of haar best gedaan waardoor de sfeer er goed inzat.

De winnaars van de beste outfit konden een snoepmandje of een bioscoopbon winnen, we hadden er gewoon moeite mee om de uiteindelijke keuze te maken.

Na lang overleg ontstond er toch een top 5, maar er kon er maar één de winnaar zijn.

Tussendoor hebben we nog een goede warming up gehad door met Justdance mee te dansen welke groot op het scherm werd geprojecteerd en zo kon de DJ even pauze nemen en alle muzikaanvraagjes verwerken.

De leerlingen hebben zelf tijdens het dansen een "Dancebattle" gehouden. Dit was echt heel super.

Ook de OR was natuurlijk aanwezig, deze toppers hebben in Halloween sfeer de leerlingen voorzien van drankjes en snackjes.

Het was dus een zeer geslaagde avond en we kijken weer uit naar volgend jaar om wederom zo'n leuke avond te organiseren voor de leerlingen van de onderbouw!

Jessie Beeris

- onderwijsassistente M&D en D&P -



In de Spotlight: Danielle Nijkamp

Hoe lang werk je al op Thamen?

Ik werk sinds november 2022 op Thamen als technisch onderwijsassistente.

Wat vind jij het leukste aan je werk?

Ik vind vooral het plezier dat de kinderen hebben in mijn practicumlessen heel leuk. En het team waarmee ik samen werk voelt als een tweede familie!

Wat staat er nog op je bucketlist?

Een rondreis in en naar Indonesië.

Mariska Sieveking stelde jou de vraag: Danielle, als je een dag alles kon doen wat je wilde, wat zou je dan doen?

Dan zou ik in de wereld van Harry Potter willen zijn op Zweinstein.

Aan wie geef je het stokje door en welke vraag wil je hem of haar stellen?

Mijn vraag wil ik stellen aan Max: Max, Welke superkracht zou je willen hebben en waarom?

Danielle Nijkamp

- Technisch Onderwijsassistente -



Thamen opleidingenmarkt

Op woensdagavond 18 oktober vond onze jaarlijkse Opleidingenmarkt plaats voor leerlingen van klas 3 en 4 en hun ouders en verzorgers.

Op de markt waren stands te vinden van de grote Regionale Opleidingscentra als het Nova College en het ROC van Amsterdam. Ook de vakscholen als Hout en Meubileringscollege, Mediacollege en diverse opleidingen van brancheverenigingen als de Horeca, Bouw en Installatietechniek deden hun best om belangstellenden van informatie te voorzien.

In de lokalen werden voorlichtingen over specifieke opleidingen gegeven. Hier konden leerlingen zich van tevoren op inschrijven.



De volgende stap voor leerlingen uit klas 4 is om Open Dagen te bezoeken om zo een goede keuze voor de vervolgopleiding te kunnen maken. Natuurlijk kunnen leerlingen van klas 3 zich ook inschrijven voor een Open Dag, want een goede voorbereiding is het halve werk! Thamen hoopt dat de Opleidingenmarkt onze leerlingen alvast in de goede richting heeft gebracht. Tot volgend jaar op de Opleidingenmarkt!

Mare van der Molen

- decaan bovenbouw -



Projectweek op Thamen

In november hadden alle klassen een projectweek, zo ook klas 2. De naam van het project van klas 2 was "De Wereld en Ik" en stond in het teken van ontdekken. Waar sta ik en wie ben ik?

Het ontdekken op maandag gebeurde door het project "Samen op Thamen". Aan dit project deden klas 1 t/m 4 mee en het ging over diversiteit bij mensen.

Op dinsdag zijn de tweede klassen met hun mentor bezig geweest met de lesbrief over hun eigen kwaliteiten. Ook hebben de leerlingen de meeloopdag voorbereid. Welke vragen konden gesteld worden bij het te bezoeken bedrijf of beroep?

Heel veel leerlingen hebben op dinsdag, dankzij ouders en bekenden, een leuke meeloopdag beleefd. Een belangrijk onderdeel van LOB (loopbaanoriëntatie en -begeleiding) is ontdekken welk beroep je leuk vindt, of juist niet!

Op donderdag was de excursie naar het museum Ripley's Believe It or Not in Amsterdam en een bezoek aan de markt op het Waterlooplein voor een opdracht. Afsluitend werden de ervaringen van de meeloopdag op vrijdag gepresenteerd aan klasgenoten. De producten hiervan zijn te vinden in het portfolio van Magister.

Het was weer een leuke, leerzame projectweek waarin we veel hebben gezien en beleefd!

Manon van Scheppingen

- docent Science -

Sinterklaas op Thamen

Op dinsdag 5 december hebben de leerlingen uit klas 1 een activiteit gehad met de mentor. Per klas is er gekozen voor een activiteit. Zo hebben er klassen een heus Mario-Kart toernooi gehouden, is er Kahoot gespeeld, zijn dobbelspellen gehouden in het lokaal en hebben de leerlingen allemaal wat lekkers gekregen. Hierbij een sfeerimpressie!

Mark Bader

- teamleider Brugklas -

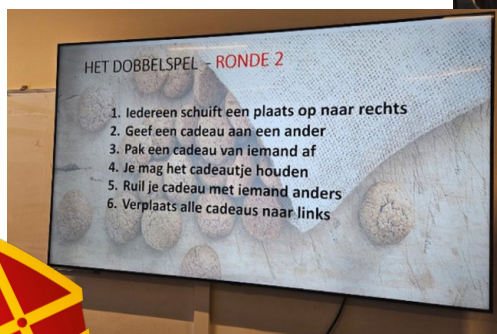

Paarse vrijdag

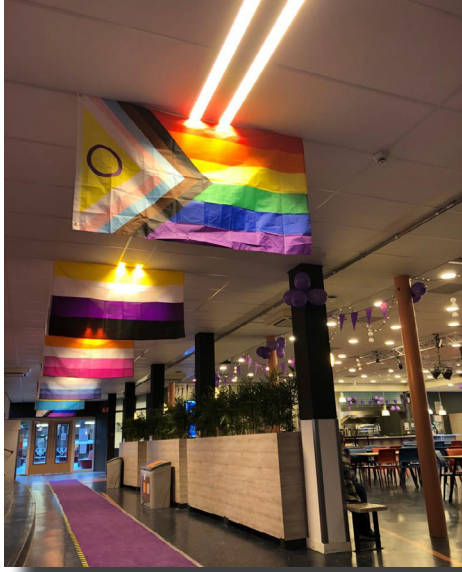

Vrijdag 8 december heeft Vakcollege Thamen de vlaggen uitgehangen! Het was weer Paarse Vrijdag. Volgens traditie vieren we groot feest in de aula van de school om te laten zien dat we de seksuele- en genderdiversiteit van onze leerlingen graag in een veilige omgeving zien ontwikkelen.

Ter voorbereiding op de dag krijgen de leerlingen van klas 1 een mentorles over het evenement. Kinderen wordt aangeleerd om elkaars identiteit te respecteren en vrijdag vooral paarse kleding naar school te dragen als je graag laat zien dat je achter je klasgenoten in de lhbt+ community staat. De focus van de mentorles ligt op empathie. We zijn allemaal anders en dat is geweldig!



De opkomst was prachtig om te zien. Er was een record aantal collega's in het paars gekleed en ook leerlingen kwamen met paarse haren de school binnen. De leerlingen van de GSA (Gender and Sexuality Alliance) hebben de aula weer van uitgebreide decoratie voorzien en stonden driftig te hele dag nagels paars te lakken, buttons te versieren en wangen te decoreren met geschminkte regenboogvlaggen. We hebben weer de fijne bevestiging gekregen dat op het Vakcollege Thamen iedereen welkom is om zichzelf te zijn. Volgend jaar weer!

Dagmar Velmans
Carmen Entius
- coördinatoren GSA -

Vakcollege Thamen en Jacht- en Scheepswerf Gouwerok BV bundelen krachten voor nieuw project

Vakcollege Thamen en Jacht- en Scheepswerf Gouwerok BV slaan opnieuw de handen ineen voor een leerzaam project. Gouwerok heeft het benodigde aluminium gesponsord, waarmee leerlingen PIE-klas 3 onder begeleiding van docenten aan de slag gaan. Ze zullen het voorwerk doen, zoals buigen, knippen en draaien, op Thamen zelf. Het lasen van de aluminium barbecues vindt plaats bij Gouwerok.

Dit project biedt leerlingen niet alleen praktische ervaring, maar stimuleert ook de samenwerking tussen onderwijs en bedrijfsleven. Het eindresultaat belooft niet alleen vakmanschap van de studenten maar ook een vruchtbare samenwerking tussen onderwijs en industrie.

Voor meer informatie:

Vanuit Thamen Vakcollege: a.chaouki@thamen.nl

Abderrahim Chaouki

- docent PIE -

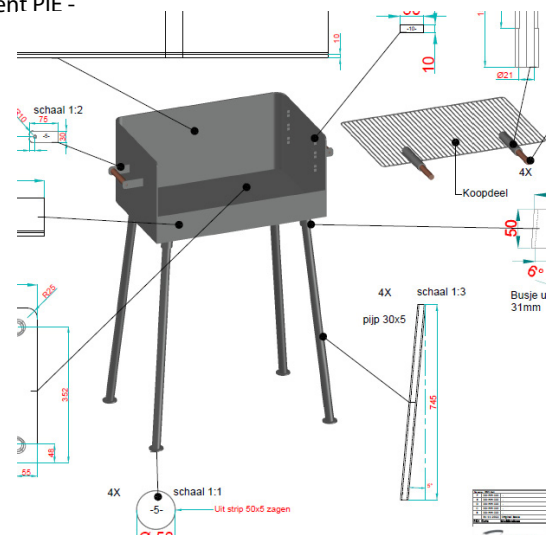

Spannend Nieuws! ICT-lessen van start in leerjaar 1

Beste ouders, verzorgers, en leerlingen,

Het nieuwe schooljaar is in volle gang, en we hebben opwindend nieuws te delen: we zijn begonnen met ICT-lessen voor Leerjaar 1! In een wereld waarin digitalisering zich in een razendsnel tempo ontwikkelt, is het van essentieel belang dat onze leerlingen beschikken over de juiste ICT-vaardigheden om zich voor te bereiden op hun toekomstige carrière.

Waarom zijn ICT-vaardigheden zo belangrijk?

Of onze leerlingen nu dromen van een carrière in technologie, onderwijs, kunst, of welk ander veld dan ook, ICT-vaardigheden zijn onmisbaar. In deze tijd is de digitalisering niet meer weg te denken, en het vermogen om goed met technologie om te gaan, is een waardevolle troef.

Ons doel is om onze leerlingen bewust te maken van de kracht en verantwoordelijkheid die gepaard gaan met technologie. Ze zullen leren hoe ze effectief met social media kunnen omgaan, belangrijke ICT-vaardigheden ontwikkelen en verantwoord met hun laptops en digitale bronnen omgaan.

Wat kunnen onze leerlingen verwachten?

Onze leerlingen zullen in de ICT-lessen worden ondergedompeld in een wereld vol mogelijkheden. Ze zullen leren hoe ze veilig online kunnen navigeren, creatief kunnen werken met digitale tools en software, en hoe ze problemen kunnen oplossen in een digitale omgeving. Deze vaardigheden zullen hen niet alleen helpen op school, maar ook in de bredere wereld buiten het klaslokaal.

We zijn ervan overtuigd dat deze toevoeging aan ons curriculum onze leerlingen zal uitrusten met de kennis en vaardigheden die ze nodig hebben om te gedijen in een digitale samenleving.

Mocht u vragen hebben over onze ICT-lessen of suggesties hebben over hoe we dit programma kunnen verbeteren, neem dan gerust contact op met ons.

Abderrahim Chaouki

- iCoach -



Samen op Thamen

Op 13 november vierden we met elkaar "samen op Thamen". Deze projectdag is ontstaan vanuit het thema burgerschap. Nederlandse scholen voor primair en voortgezet onderwijs en beroepsonderwijs zijn sinds 2006 wettelijk verplicht om actief burgerschap en sociale integratie te bevorderen.

Naast het thema te laten terug komen tijdens de lessen, hebben wij als school er ook voor gekozen een hele dag actief bezig te zijn met verschillen binnen de samenleving binnen onze school.

De verschillende jaarlagen zijn bezig geweest met thema's rondom diversiteit in onze maatschappij. Lichamelijke en geestelijke, seksuele, religieuze en culturele diversiteit.

De leerlingen hebben onderzocht hoe toegankelijk de school en het busstation zijn met een rolstoel, wat een genderkoek is, hoe religies en kunst met elkaar verweven zijn en welke rechten en feesten horen bij een bepaalde cultuur.

Het was een leuke en leerzame dag, waarin we veel van en over elkaar hebben mogen leren.

Marianne Kroft

- projectgroep Samen op Thamen -

Restaurant opent deuren voor heerlijke kerstbrunch



Afgelopen week hebben ouders, verzorgers, familieleden, medewerkers en buurtbewoners genoten van een heerlijke kerstbrunch op Vakcollege Thamen.

De leerlingen van het keuzedeel keuken hebben gezamenlijk het restaurant gerund, waarbij zij zelf de gerechten hebben gemaakt en de gasten hebben bediend.

Alle basis- en kaderleerlingen in de vierde klas kunnen dit superleuke keuzedeel kiezen.

We zijn enorm trots op onze leerlingen en zien al echte horeca toppers voor in de toekomst!

Manon Ringenier
Venice Venema
Jessie Beeris
- docenten D&P -

Thamen Airlines

Van 14 t/m 17 november heeft klas 1 een week lang Project Schiphol mogen beleven. Kinderen maakten deze week op interdisciplinaire wijze kennis met de beroepspraktijk binnen en rondom de luchtvaart. Het reguliere lesrooster maakte plaats voor thematisch lesmateriaal wat werd gebundeld in een digitale lesbrieven. De kinderen verlieten op woensdag de school om een bezoek te brengen aan het Aviodrome.

Het uitgangspunt van Project Schiphol is het motto "leren door doen" van het Vakcollege Thamen. Waar kinderen normaal sommen maken uit hun boek, deden ze nu een wedstrijd 'ergonomisch koffers tillen'. Zo kwamen de vakken wiskunde en science samen. Ook techniek en beeldende vorming sloegen de handen ineen om een prachtige eigen vliegveld te laten ontwerpen door de kinderen. Bij M&M leerden ze een droomvakantie plannen en bij Nederlands werden er allerlei taalspellen gedaan over de luchtvaart. Zo had ieder vak een belangrijk aandeel in dit contextrijke leren.

Als kers op de taart was vrijdag de tentoonstelling Thamen Airlines waarbij we u hebben mogen ontvangen in ons Skillslab. De kinde-

ren kwamen net van hun wedstrijd vliegtuigjes gooien in de Aula, waar klas 1m2 heeft gewonnen, en mochten nu samen stemmen voor het beste vliegveld. Dit is klas 1k2 geworden. Gefeliciteerd 1m2 en 1k2!

Nadat de ouders en verzorgers Thamen Airlines hebben verkend, ging iedereen verzadigd en verrijkt weer op huis aan. Want een geslaagde editie.

- Jolien de Jonge -
- Richard Röling -
- Mark Bader -
- Carmen Entius -

Team Thamen Airlines





HALT op Thamen

Beste ouder(s)/verzorger(s),

Op 13 en 15 december hebben de leerlingen uit klas 1 en 2 deelgenomen aan de voorlichtingslessen van Halt. Halt is een organisatie die zich inzet voor het voorkomen en aanpakken van jeugdcriminaliteit. De voorlichtingslessen hebben als doel om jongeren bewust te maken van de gevolgen van hun gedrag en hen te helpen om verantwoorde keuzes te maken.

De voorlichtingslessen gingen over het thema jeugdcriminaliteit. De leerlingen van de 1e en 2e klassen hebben kennisgemaakt met de Halt-medewerkers, die hen gerichte vragen hebben gesteld en interactief met hen in gesprek zijn gegaan. De leerlingen hebben geleerd over de verschillende vormen van jeugdcriminaliteit. Ook hebben ze nagedacht over de invloed van de groep, de rol van de slachtoffers en de daders, en de mogelijke straffen en gevolgen.

De voorlichtingslessen zijn goed ontvangen door de leerlingen en de mentoren. We hebben veel positieve reacties gekregen over de inhoud en de aanpak van de lessen. De leerlingen waren betrokken, nieuwsgierig en respectvol. We kijken terug op een geslaagde dag.

In de maanden januari, februari en maart en mei zal Halt nog een aantal keer naar onze school komen om voorlichting te geven over andere thema's. Deze thema's sluiten aan bij de actualiteit en de belevingswereld van de jongeren. We hopen dat de leerlingen hier ook veel van zullen leren en dat ze zich bewust worden van hun eigen rol en verantwoordelijkheid in de samenleving.

We willen u als ouders ook graag betrekken bij de voorlichtingslessen van Halt. U kunt meer informatie vinden over de thema's en de werkwijze van Halt op hun website www.halt.nl.

Ook kunt u met uw kind in gesprek gaan over wat hij of zij heeft geleerd en hoe hij of zij daarover denkt. Zo kunt u samen bijdragen aan een veilige en prettige leefomgeving voor iedereen.

Heeft u nog vragen of opmerkingen over de voorlichtingslessen van Halt?

Neem dan gerust contact op met mij of met de mentor van uw kind.

Met vriendelijke groet,

E. Albert de la Bruhèze

- leerlingcoördinator Teto (klas 2 t/m 4) -

Halt.



Beroepenmarkt

Op de beroepenmarkt hebben alle leerlingen van D&P klas 3 met succes hun project beroepenmarkt afgesloten. Met trots kijken wij terug naar alle beroepen die deze leerlingen hebben gepresenteerd. De leerlingen van klas 1 hebben tijdens de beroepenmarkt kunnen werken aan hun lesbrief hierover en hebben zich verdiept in verschillende beroepen.

De beroepenmarkt is een onderdeel van de doorlopende leerlijn binnen Vakcollege Thamen wat succesvol tot zijn ontwikkeling komt tussen leerjaar 3 en leerjaar 1.

Graag wil ik alle collega's bedanken voor hun inzet en hulp tijdens de beroepenmarkt.

Sandra Mohan
- docent D&P -



Inloggen op Magister

Op school werken we met Magister. In Magister worden ouder-leerlingopmerkingen geplaatst. In de ouder/leerling opmerkingen staan situaties in de klas, op de gang en in de aula. Daar worden vaak afspraken met leerlingen in genoemd. Het is belangrijk dat u op de hoogte bent van deze situaties op school en de afspraken die er op school gemaakt worden.

U kunt deze berichten niet lezen via de Magister App. U zult daarvoor moeten inloggen op het internet via uw telefoon of de laptop. Om up-to-date te blijven van de voortgang van uw kind willen u vragen om dit geregeld te checken.

Bij voorbaat dank!

Mark Bader
- teamleider Brugklas -



Redactie (info@thamen.nl)

Deze nieuwsbrief is tot stand gekomen door de werkgroep PR.
De volgende nieuwsbrief verschijnt voor de voorjaarsvakantie.

